

A
series

異物通過径：30mm
出力範囲：150W~750W
液温度：~40°C
pH：6~8
保護等級：IP68
水没最大水深：6m

STANDARD SEWAGE PUMP



汚水・汚物用水中ポンプ～異物通過径30mm～
ノンクログ渦流タイプ



軽量・堅牢・万能 水中ポンプの ニュースタンダードモデル

主な用途: 工場排水の処理工程用・浄化槽の原水移送用・汚物槽排水・厨房排水用・
一般雑排水の排水用・道路、高架下の道路排水用・畜産場の汚泥移送など

A
series

異物通過径 30mm ストレーナ取付時 8mm	オイルバス式 SIC / CE メカニカルシール	ロスが少ない 高効率 樹脂ケーシング	渦流形羽根車	フロートスイッチ (オプション)
				



ストレーナ(出荷時装着)は脱着が可能。
これにより1台のポンプで異物通過径8mmと
30mmの使い分けが可能。

- 24時間連続運転可能など、ハードな現場にも耐える堅牢性。
- 接液部はSUSとエンプラなどで構成。腐食による故障を追放。
- SUS一体型のモーターケーシングを採用し、安定運転と堅牢性を確保。
- ガラス繊維入りの樹脂ポンプケーシングは、80%の高効率を達成した渦流型を採用。
- ストレーナーは装着・非装着で異物通過径を調整可能。
(右図は装着時)
- オイルバス式の採用で、メカニカルシールの長寿命化を実現。

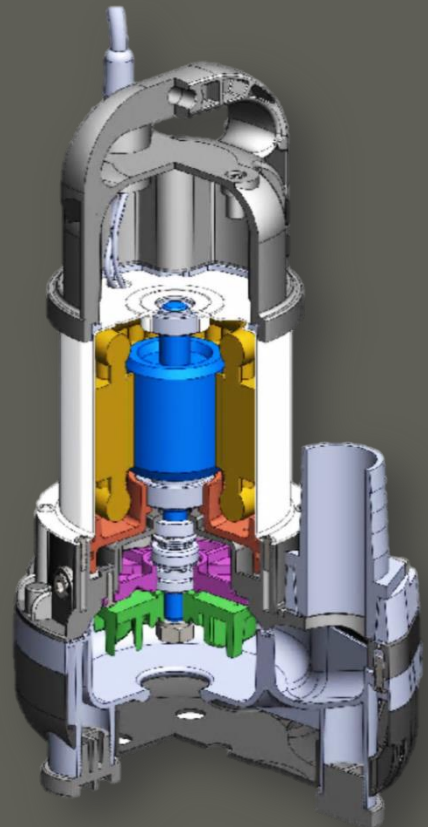

性能曲線

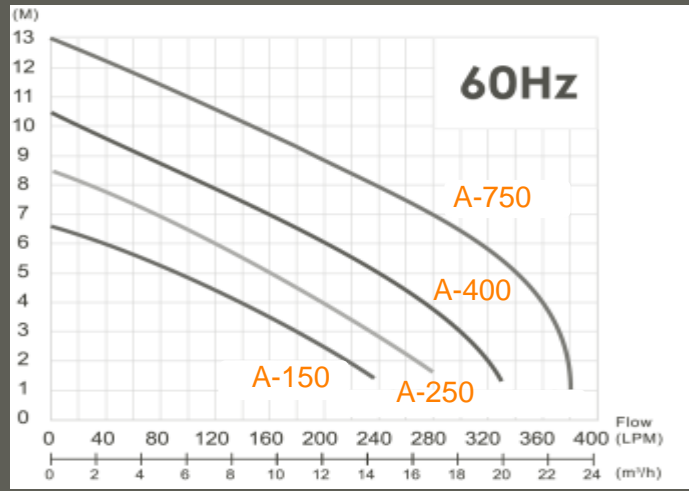
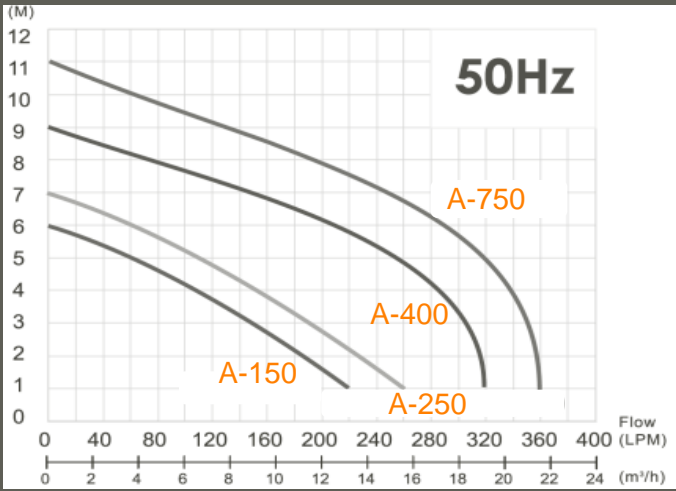

標準仕様

型式	モーター仕様	吐出口径 (mm)	吐出量 (L/min)		全揚程 (m)		異物通過径 (mm) ※1	重量 (Kg) ※2
			50Hz	60Hz	50Hz	60Hz		
A-150	100V単相0.15Kw	50	100	140	4	4	30	7
A-150T	200V三相0.15Kw							
A-250	100V単相0.25Kw	50	130	180	4.5	4.5	30	8
A-250T	200V三相0.25Kw							
A-400	100V単相0.4Kw	50	180	180	6.5	6.5	30	8
A-400T	200V三相0.4Kw							
A-750	100V単相0.75Kw	50	200	220	8	8.5	30	9
A-750T	200V三相0.75Kw							

※自動タイプも上記スペックとなります。※異電圧も対応可能です(380V,440Vなど)

※1. ストレーナー非装着時 ※2. 100V単相仕様の重量

構造図

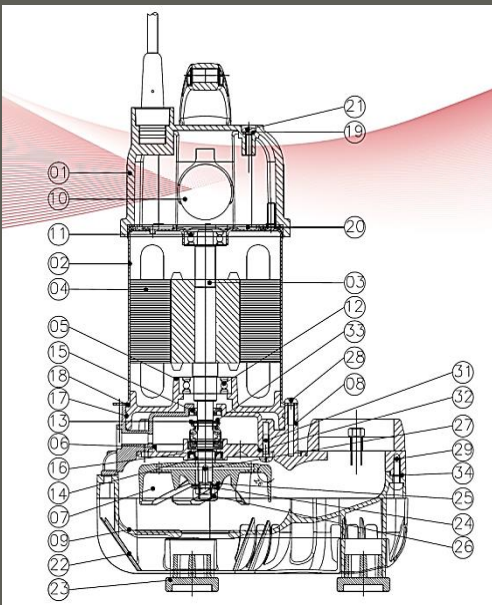

No.	部品名	材質	No.	部品名	材質
1	モーターカバー	NK+GF	15-16	オイルシール	NBR
2	モーターハウジング	SUS304	17-19	O-リング	NBR
3	ローター・シャフト	SUS410	20	バックシム	NBR
4	ステーター	C60	21	ボルト	SUS304
5	ベアリングカバー	FC200	22	ストレーナー	NL+GF
6	オイルシールカバー	NL+GF	23	フットカバー	NBR
7	インペラ	SUS430+PU	24-25	ワッシャー	SUS304
8	ポンプハウジングA	NL+GF	26	ナット	SUS304
9	ポンプハウジングB	PP+GF	27	キー	SUS304
10	コンデンサー		28-31	ボルト	SUS304
11-12	ベアリング		32	O-リング	NBR
13	メカニカルシール	SIC / CE	33	リターニングリング	SUS304
14	スリーブ	SUS304	34	バックシム	NBR

標準寸法

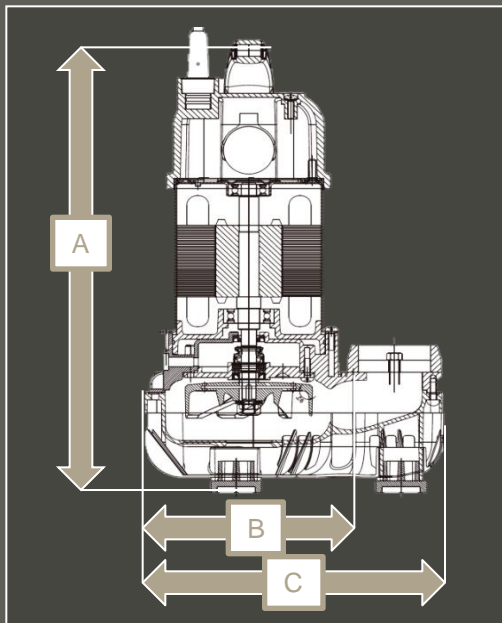

型式	A	B	C
A-150(T)	353	165	238
A-250(T)			
A-400(T)	371		
A-750(T)	386		

単位:mm

標準付属品

- ・キャブタイヤケーブル 10m・・・1本
- ・取扱説明書・・・・・・1枚
- ・地上銘板・・・・・・1枚

型式表記

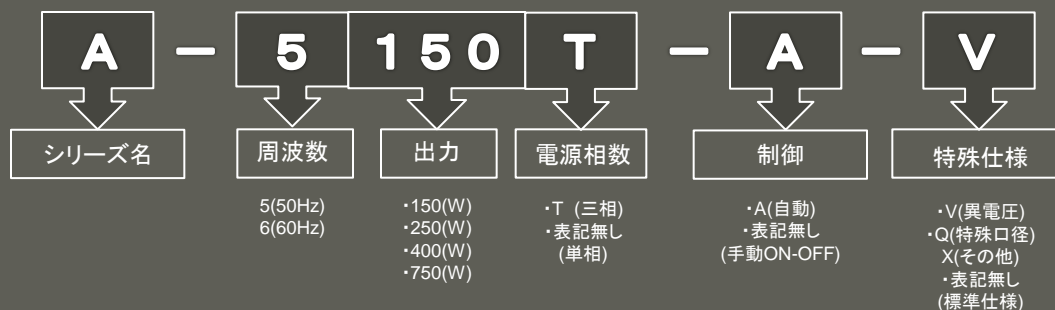

その他のラインナップ

<div style="border: 1px solid black; padding: 5px; width: fit-content; margin: 0 auto;">W series</div>  <p>異物通過径ALL 50mm ～2.2KWラインナップ Wシリーズ</p>	<div style="border: 1px solid black; padding: 5px; width: fit-content; margin: 0 auto;">L series</div>  <p>吸い込み限界2mm SUS残水処理ポンプ Lシリーズ</p>	<div style="border: 1px solid black; padding: 5px; width: fit-content; margin: 0 auto;">H series</div>  <p>1台で横にも縦にも 置ける水中ポンプ Hシリーズ</p>	<div style="border: 1px solid black; padding: 5px; width: fit-content; margin: 0 auto;">S series</div>  <p>24時間運転可能 海水でも使用可能 Sシリーズ</p>
--	--	--	---

ご購入の相談・仕様のご相談

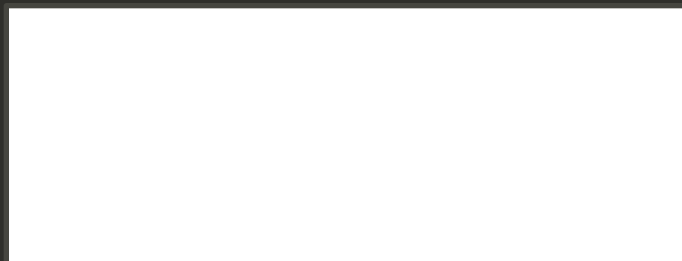

<製造・販売>

株式会社エイチツー
〒455-0036
名古屋市港区浜二丁目12-41
TEL: 052-364-8841
FAX: 052-364-8842
HP: <http://www.eichitwo.com> ※2013 夏OPEN予定
お問い合わせ: info@eichitwo.com

新しい・日本の・ポンプメーカーです

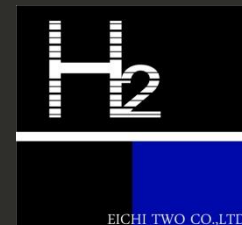

EICHI TWO CO.,LTD