

TS

series

異物通過径：30~50mm
出力範囲：400W~5500W
液温度：~40℃
pH：6~8
保護等級：IP68
水没最大水深：8m



異物を含んだ汚水・汚物排水に



多様な工場排水に



土木・建設工事の排水に



オールステンレス 水中ポンプ
ハンクログ渦流タイプ



高コストパフォーマンス SUS316対応可能 オールステンレス水中ポンプ

TS

series

主な用途: 工場排水の処理工程用・浄化槽の原水移送用・汚物槽排水・厨房排水用・
一般雑排水の排水用・道路、高架下の道路排水用・畜産場の汚泥移送など

オイルバス式 ダブルメカニカルシール	ロスが少ない スムーズチャンネル	自動接続型	インペラデザイン	フロートスイッチ
				

- オールステンレスにて抜群の耐久性を実現。
- Oリングなど、シール部にはFKMを採用。
- 独自設計にて軽量化。400Wは13Kgで持ち運びが容易。
- オイルバス式の採用で、メカニカルシールの長寿命化を実現。

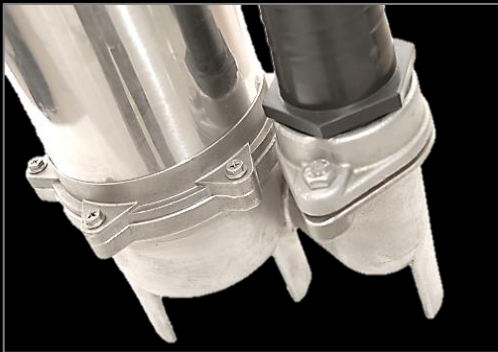

- 400Wはケーシング直結にてホース接続可能。オールステンレスでは今まで難しかった、フレキシブルな使い方が可能に。

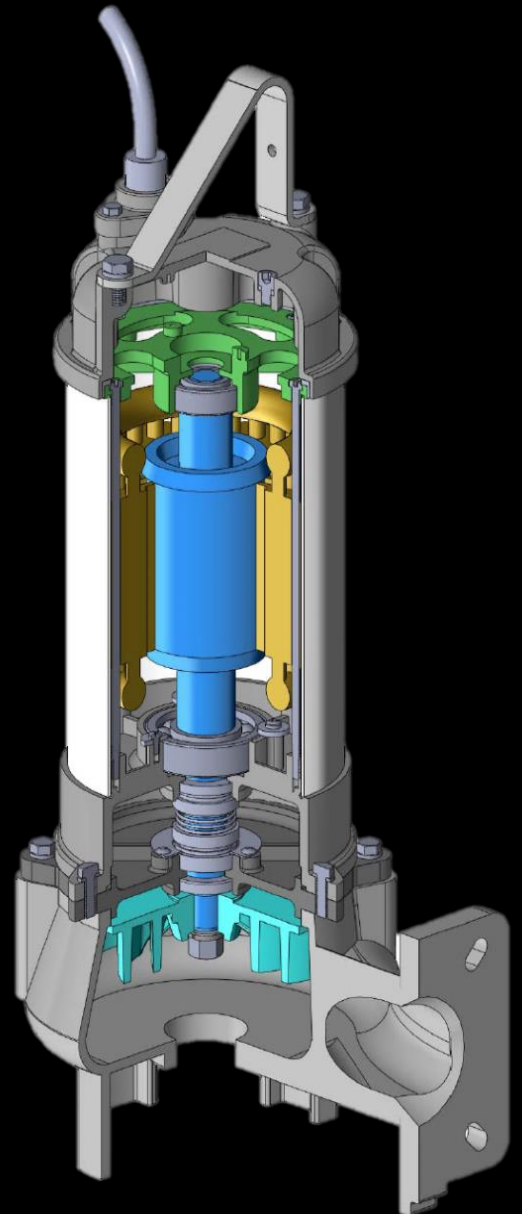

性能曲線

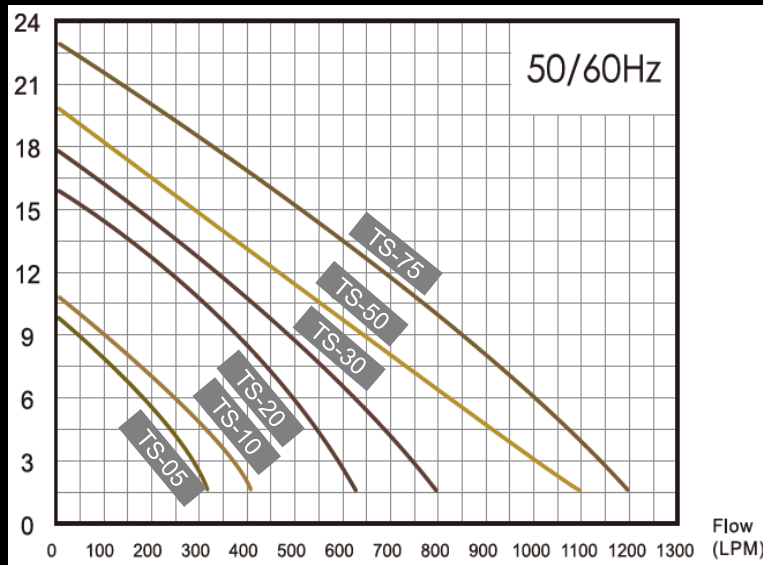

標準仕様

型式	モーター仕様	吐出口径 (mm)	吐出量 (L/min)	全揚程 (m)	異物通過径 (mm)	重量 (Kg)
TS-05	100V単相0.4Kw	50	180	6	30	13
TS-10	100V単相0.75Kw	50	250	6	30	17
TS-20	100V単相1.5Kw	80	380	9	35	32
TS-20T	200V三相1.5Kw					
TS-30T	200V三相2.2Kw	80	440	10	35	33
TS-50T	200V三相3.7Kw	100	290	15	45	50
TS-75T	200V三相5.5Kw	100	520	15	50	55

※自動タイプも上記スペックとなります(自動タイプはTS-05とTS-10のみになります。) ※一部異電圧も対応可能です。

構造図

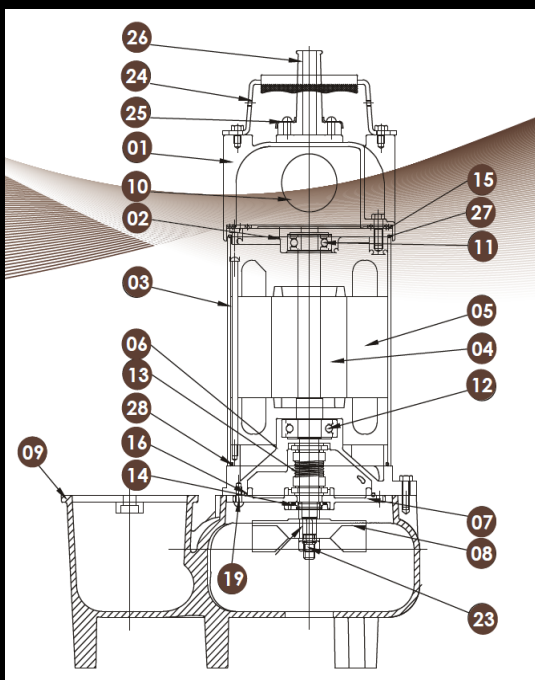

No.	部品名	材質	No.	部品名	材質
1	モーターカバー	SUS304	14	オイルシール	FKM
2	ベアリングカバー-A	SUS304	15	ガスケット	FKM
3	モーターハウジング	SUS304	16	O-リング	FKM
4	シャフト	SUS316	23	ナット	SUS304
5	ステーター	シリコンスチール	24	ハンドルカバー	SUS+シリコン
6	シールプレート	SUS304	25	グランドカバー	SUS304
7	メカニカルシールカバー	SUS304	26	ケーブルグランド	FKM
8	インペラ	SUS304	27	O-リング	FKM
9	ポンプケーシング	SUS304	28	O-リング	FKM
10	コンデンサー				
11-12	ボールベアリング				
13	メカニカルシール	SIC / SIC			

※No.1.2.3.6.7.8.9.23.24.25はSUS316に材質変更可能です。

標準寸法

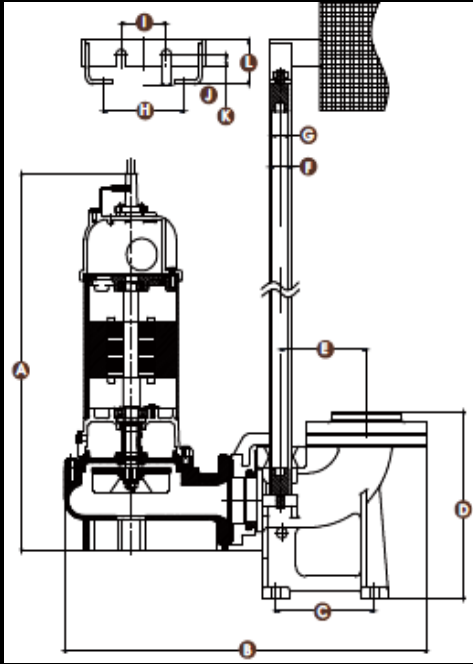

型式	A	B	C	D	E	F	G	H	I	J	K	L
TS-05	355	216										
TS-10	512	489	152	275	133							
TS-20	588	557										
TS-30	626	560	230	366	202	32	25.4	125	70	15	17.5	65
TS-50	741	680										
TS-75	771											

単位:mm

標準付属品

- ・キャブタイヤケーブル 5m・・・1本
- ・取扱説明書・・・・・・1枚
- ・地上銘板・・・・・・1枚

型式表記

TS — **5** **05** **T** — **A** — **V**
①
②
③
④
⑤

①	②	③	④	⑤
周波数	出力	相数	制御	その他仕様
5 : 50Hz 6 : 60Hz	05 : 400W 10 : 750W 20 : 1500W 30 : 2200W 50 : 3700W 75 : 5500W	T : 三相 表記無 : 单相	A : 自動 表記無 : 手動	S : SUS316仕様 V : 異電圧 L : 自動接続 Q : 特殊口径 X : その他特殊仕様

その他のラインナップ

W
series



異物通過径ALL 50mm
～2.2KWラインナップ
Wシリーズ

L
series



吸い込み限界2mm
SUS残水処理ポンプ
Lシリーズ

H
series



1台で横にも縦にも
置ける水中ポンプ
Hシリーズ

HT
series



小型～大型まで
マグネットポンプ
HTシリーズ

ご購入・仕様のご相談

株式会社エイチツー

新しい・日本の・ポンプメーカーです

〒455-0036
名古屋市港区浜二丁目12-41
TEL: 052-364-8841
FAX: 052-364-8842
<http://www.eichitwo.com>
※2013 夏OPEN予定



お問い合わせ : info@eichitwo.com